

ES0808OF

Anstelle der traditionellen ölhydraulischen Zylinder verwenden die neuen ölfreien Scherenbühnen elektrische Antriebe zum Heben, Senken und Lenken und reduziert so die Geräuschemissionen. Diese neuen Maschinen eignen sich vor allem für sensible Einsatzbereiche, in denen eine Verschmutzung durch Öl oder Kraftstoff unbedingt vermieden werden muss.

Die Schere werden von AGM-Batterien angetrieben, die sich durch ihre Zuverlässigkeit, einen geringen Kraftstoffverbrauch sowie extrem lange Lebensdauer und Emissionsfreiheit auszeichnen.



EMISSIONSFREI

STANDARD AUSRÜSTUNG:

- Proportionalsteuerung
- Selbstverriegelnde Tür
- Einseitig ausziehbarer Arbeitskorb
- Non-marking-Reifen
- Zweiradantrieb
- Zweiradlenkung
- Automatische Bremsanlage
- Notabsenkung
- Borddiagnose
- Bewegungsalarm
- Neigungskontrolle mit Warnmeldung
- Hupe
- Betriebsstundenzähler
- Ladeschutzsystem
- Akustischer Senkalarm und Doppel-LED Blinkleuchte
- Sicherheitsbügel für Wartungsarbeiten
- Automatischer Schlaglochschutz
- Ladeanzeige
- Notbremslösung
- Anschlagösen
- Anschlag- und Hubpunkte
- Gewichtsabhängiges Absenksystem
- Notpumpe

HAUPTANWENDUNGEN



Instandhaltung



Anlagenservice



Baugewerbe



Lager-
verwaltung



Reinigung



Malerarbeiten
Renovierung

ES0808OF

Traglast	380 kg
Traglast, ausgefahren	113 kg
Max. Personenzahl (Innen-/Außenbereich)	2/2
A Arbeitshöhe	8 m
B Plattformhöhe	6 m
C Gesamtlänge	2,48 m
D Gesamtbreite	0,83 m
E Gesamthöhe (Geländer aufgeklappt)	2,28 m
F Transporthöhe (Geländer eingeklappt)	1,92 m
Plattformabmessungen (Länge/Breite)	2,27 m x 0,81 m
G Plattformerweiterung	0,90 m
Bodenfreiheit (eingefahren)	0,10 cm
Bodenfreiheit (ausgefahren)	0,19 m
H Radstand	1,87 m
Wenderadius (innen)	-
Wenderadius (außen)	2,10 m
Fahrtrieb	2 x 24V / 0,87 kW
Hubtrieb	24V / 3,20 kw
Fahrtgeschwindigkeit (eingefahren)	5 km/h
Fahrtgeschwindigkeit (ausgefahren)	0,80 km/h
Batterie	4 x 6 V / 185 Ah
Integriertes Batterieladegerät	24 V / 30 A
Steigfähigkeit	25%
Max. zulässige Neigung	X -1,5° / Y -3°
Non-Marking-Reifen	381 x 127 mm
Gewicht (CE)	2340 kg

NORMENVERWEIS: EN 280, ANSI/SAIA A92.20

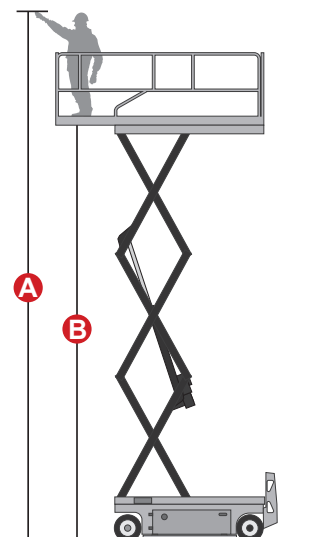
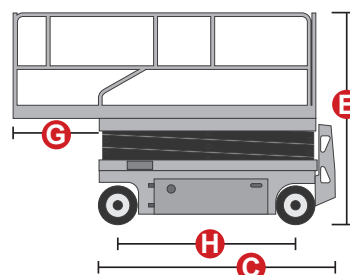
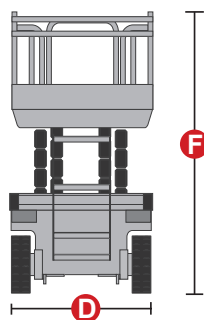

Non-Marking Reifen



Sicherheitsbügel