



TH

5,5.24



BAUWERBE



LOGISTIK



BERGBAU

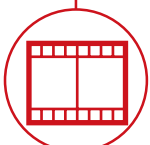

EVENT- UND
FILMBRANCHE

TH
5,5.24



KABINE

Sicherheit und Rundumsicht
auf höchstem Niveau



LEISTUNGEN

Unvergleichliche
Hubleistung



LOAD LIVE DIAGRAM

Anzeige von zwei dynamischen
Lastdiagrammen in Echtzeit

ABMESSUNGEN (mm)

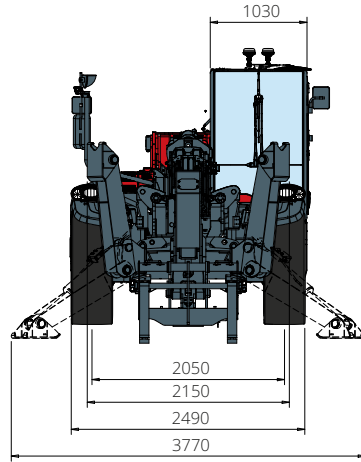

FRONTANSICHT

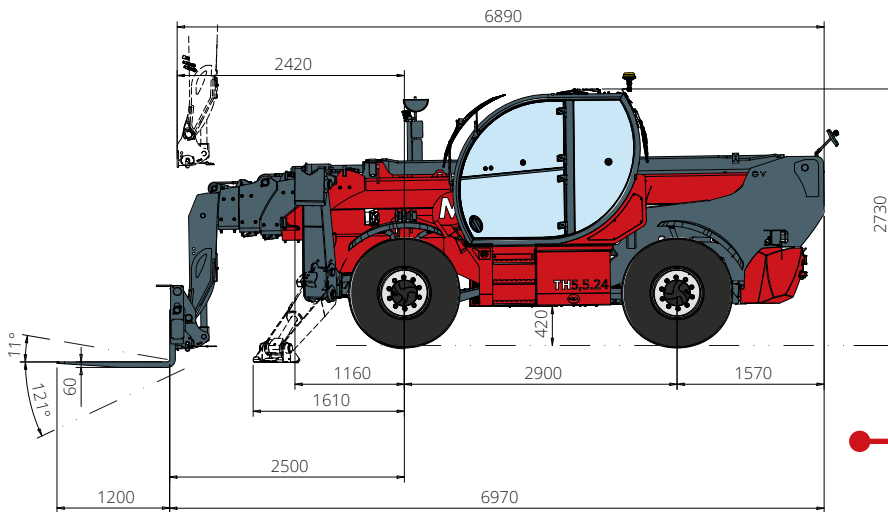

SEITENANSICHT

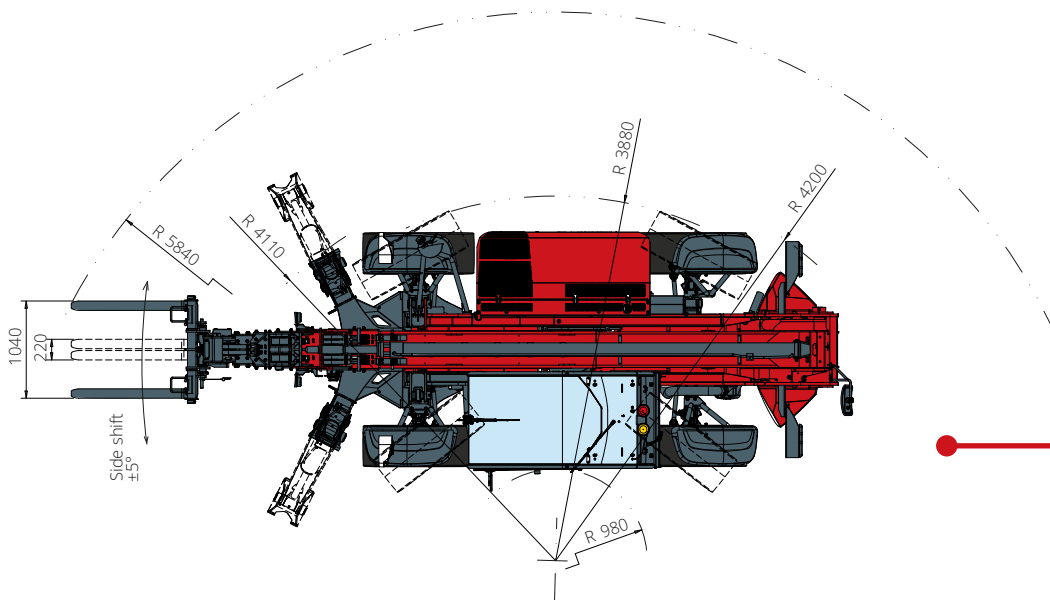

AUFSICHT

Lastdiagramm mit
AUSGEFAHRENEN STÜTZEN

ATT-03-040

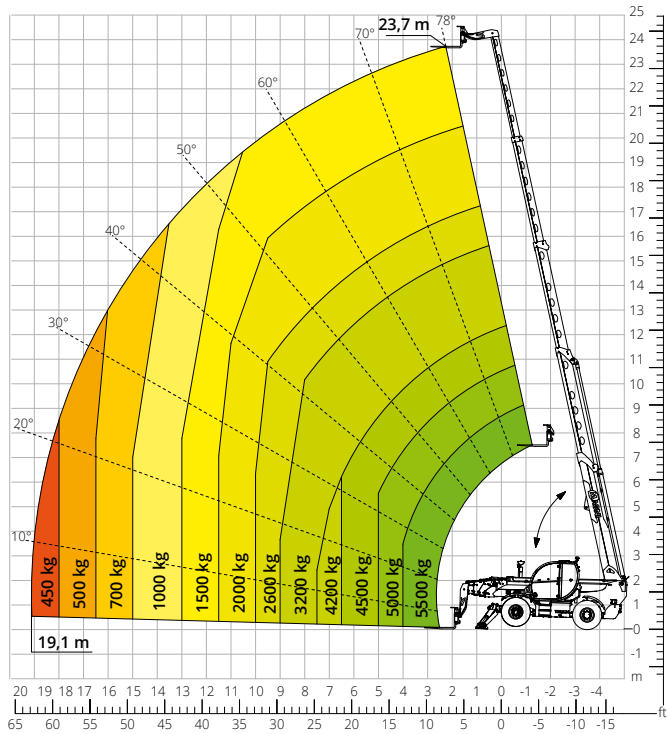

Lastdiagramm mit
GABELTRÄGER MIT ZINKEN BREIT 72x72

ATT-03-048

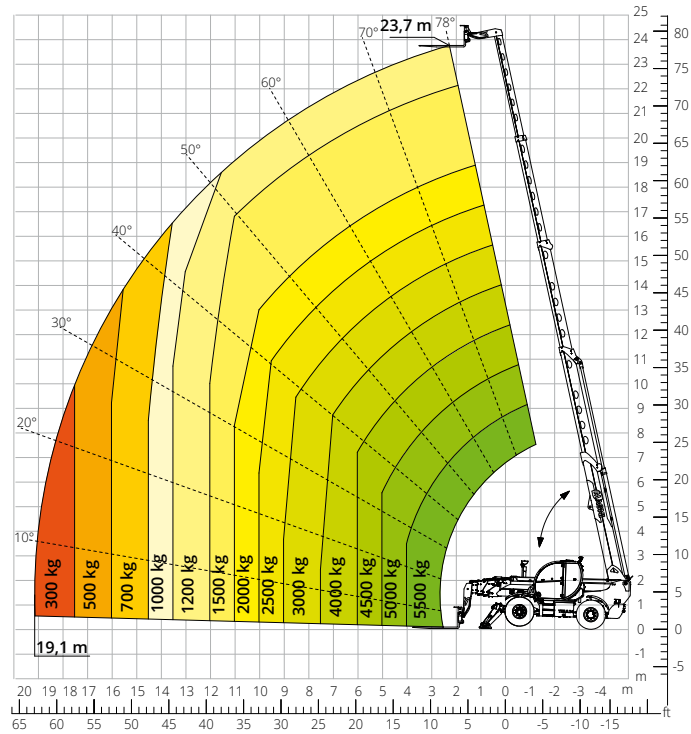

Lastdiagramm
**GABELTRÄGER MIT ZINKEN BREIT 72x72
AUF REIFEN**

ATT-03-048

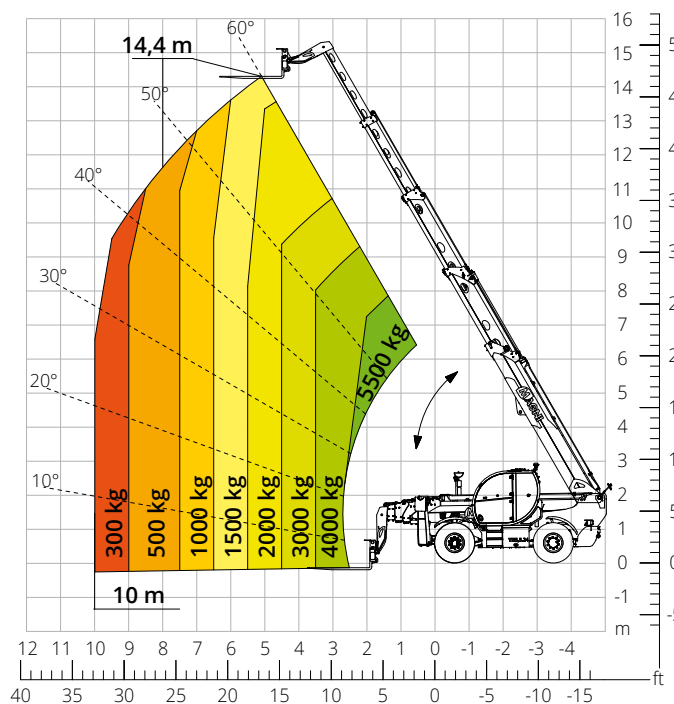

Lastdiagramm mit
**GABELTRÄGER UND GESPERRTER ACHSE
(NUR USA)**

ATT-03-040

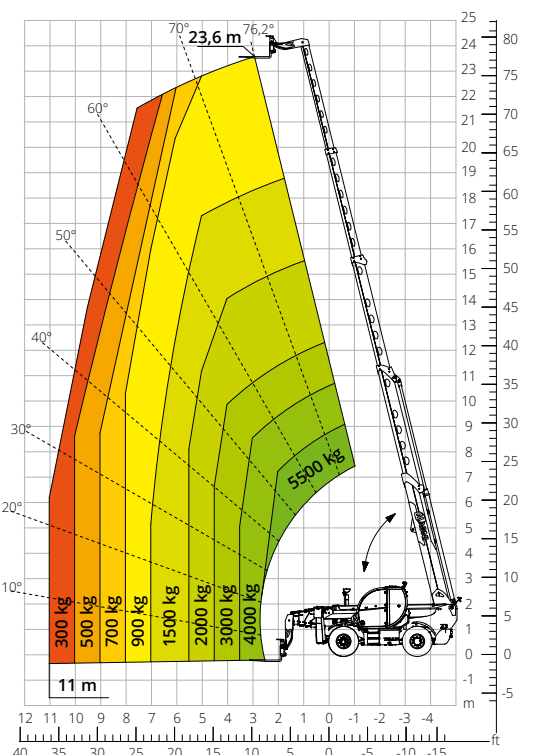

Lastdiagramm mit
GABELTRÄGER UND PENDELACHSE

ATT-03-040

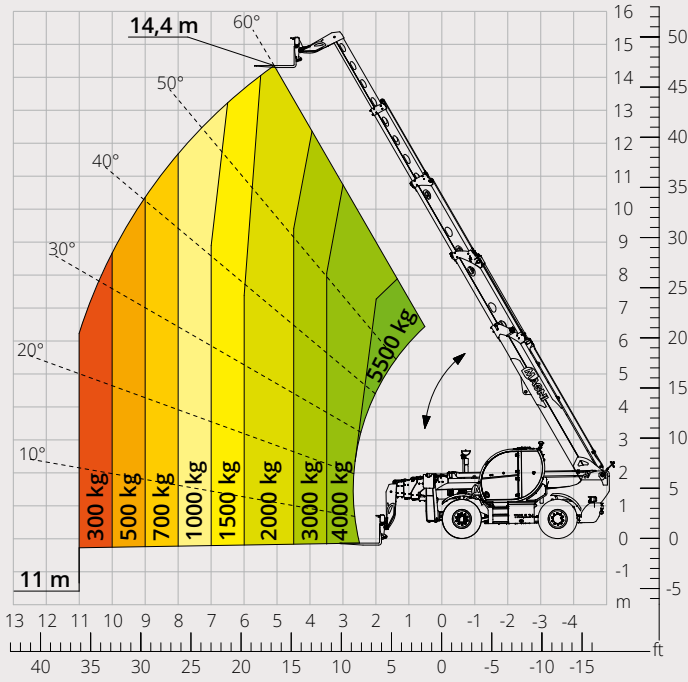

Lastdiagramm mit
LASTHAKEN 6.000 kg

ATT-05-001

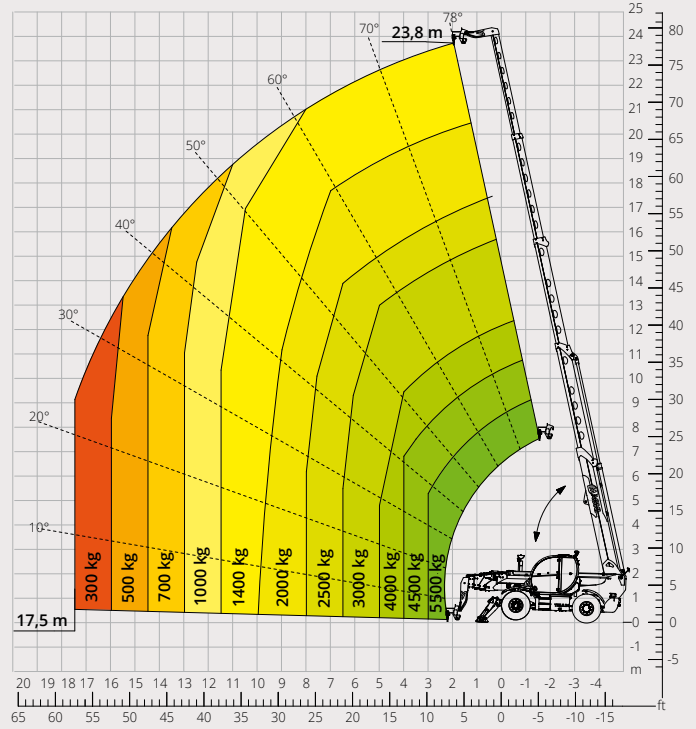

Lastdiagramm mit
AUSLEGER 2.000 kg

ATT-04-013

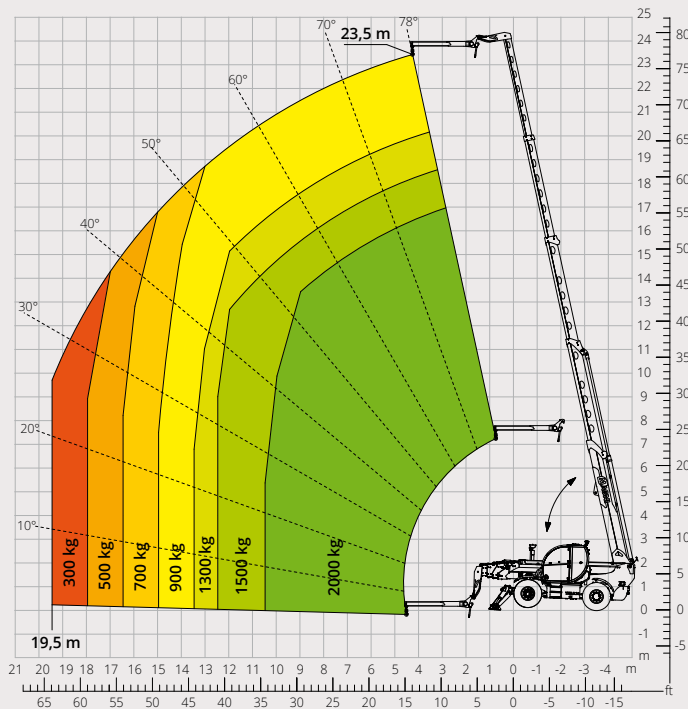

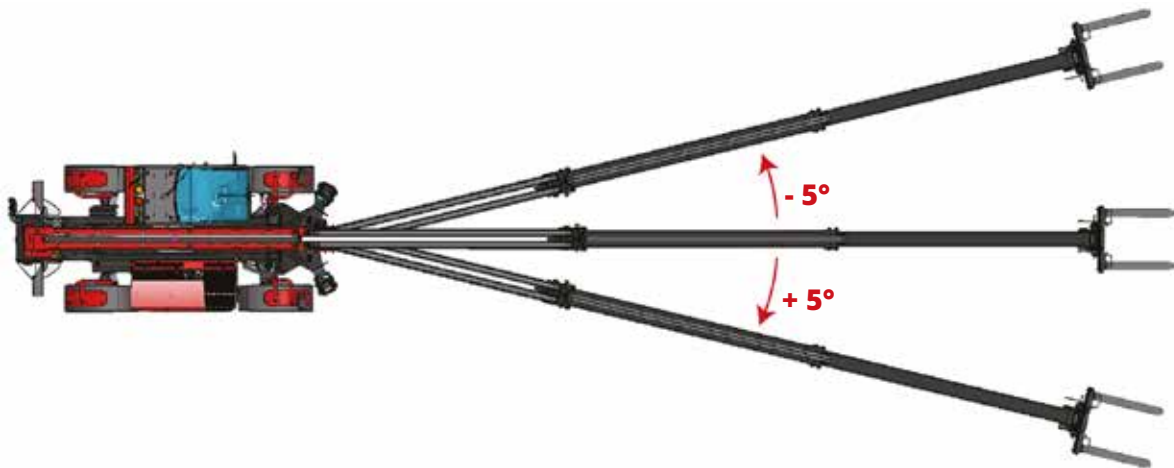

SEITENVERSCHUB

Dieser Teleskopstapler ist mit Seitenverschub ausgestattet, so dass die Seitenbewegung des hinteren Rahmenteils und damit des Teleskoparms im Bezug zur Längsachse der Maschine möglich ist, um die Position der Last verändern zu können, ohne das Fahrzeug verfahren zu müssen.

Dieses System gestattet eine Verschiebung um $\pm 5^\circ$, die bei ganz ausgefahrenem Teleskoparm und unabhängig vom vorhandenen Anbaugerät einer Verschiebung von $\pm 1,5$ m entspricht.



Maschinen- bezeichnung	Drehbarer Teleskopstapler	TH 5,5.24	
	Maximale Tragkraft	5.500 kg	
	Maximale Hubhöhe	23,70 m	
	Max. Reichweite	19,10 m	
Stützen	Typ	Klappstützen	
Motor	Modell	Deutz TCD 3,6 L4 EDG - Stage IIIA	Deutz TCD 3,6 L4 Stage V
	Nennleistung	100 kW (136 PS) bei 2.200 U/min	
	Max. Drehmoment	500 Nm bei 1.600 U/min	
	Hubraum	3,6 l	
	Zylinderzahl	4 in Reihe	
	Bauart	Dieselmotor mit Direkteinspritzung und Turboaufladung	
	Kühlsystem	Wassergekühlter Ladeluftkühler	
Fahrtrieb	Typ	Hydrostatisch	
	Max. Druck	500 bar	
	Getriebe	Dropbox-Getriebe mit 2 Fahrstufen für Vorwärts- und Rückwärtsfahrt	
Achsen und Bremsen	Typ	Achsen mit Planeten-Endantrieben	
	Vorderachse	Pendel-Lenkachse mit automatischem Niveausgleich +/-8 Grad	
	Hinterachse	Pendel-Lenkachse mit hydraulischer Sperre	
	Anzahl der Antriebs-/Lenkräder	Allradantrieb/Allradlenkung	
	Lenkungsarten	Vorderrad-/Allrad-/Hundeganglenkung	
	Betriebsbremse	Nass-Lamellenbremse, an der Vorder- und Hinterachse	
	Feststellbremse	Negativbremse, hydraulisch betätigt, an der Vorderachse	
	Bereifung	445/65 R22,5	
Fahr- leistungen	Max. Fahrgeschwindigkeit	40 km/h	
	Steigfähigkeit (Unbeladen)	44%	
	Wenderadius (mit Gabelzinken)	5.840 mm	
	Leergewicht*	16.100 kg	
Gewichte	Auf Vorderachse, unbeladen (Ausleger eingefahren und abgesenkt)*	6.700 kg	
	Auf Hinterachse, unbeladen (Ausleger eingefahren und abgesenkt)*	9.400 kg	
Füllmengen	Dieselmotorkraftstoff	150 l	
	AdBlue	10 l	
	Hydrauliköl	93 l	
	Motoröl	9 l	
	Kühlmittel	20 l	
Arbeits- hydraulik	Anlagentyp	Load-Sensing	
	Betriebspumpe	Verstellpumpe	
	Max. Hydraulikfördermenge	105 l/min	
	Max. Hydraulikfördermenge am Auslegerkopf	75 l/min	
	Max. Betriebsdruck	350 bar	
	Verteiler für Ausleger- und Oberwagenbewegungen	Elektromagnetisches Proportionalventil, SIL 2	
	Bewegungssteuerung	1 Joystick mit integrierter Totmannschaltung	
Normen- konformität	2006/42/CE: EU-Maschinenrichtlinie		
	2016/1628: Verordnung (EU) zu Schadstoffemissionen von Motoren der Stufe V		
	EN 1459-X: Sicherheitstechnische Anforderungen an Stapler mit veränderlicher Reichweite		
	EN 280/EN 280-1/EN 280-2: Vorschriften zu fahrbaren Hubarbeitsbühnen (sofern verfügbar)		
	ROPS/FOPS Level 2: Standard für Schutzeinrichtungen		

Die in dieser Broschüre enthaltenen Daten dienen zur Information und können ohne Vorankündigung geändert werden.

Alle Bilder dienen nur zur Veranschaulichung und bilden das Produkt möglicherweise nicht genau ab.

* Das angegebene Gewicht bezieht sich auf die Maschine im Leerzustand mit Standardausstattung und könnte in Abhängigkeit von der gewählten Konfiguration abweichen.

Die Standardkonfiguration der Maschine umfasst:

KABINE

- Komfort-Sitz mit verstellbarer Kopfstütze
- Verstellbare Lenksäule
- Analoges Joypad
- Verstellbares Sonnenrollo
- Heizung
- Klimaanlage
- FM/AM-Radio mit USB- und Bluetooth-Anschluss
- LED-Umgebungsbeleuchtung
- USB Typ-A und Typ-C (5 V) Eingänge

ECHTZEIT INFORMATIONEN

- 7" Touchscreen
- MCTS - Magni Combi Touch System Software an Bord
- Automatisches System zur Erkennung von Anbaugeräten
- LMI - Überlastanzeiger
- LLD - Live Load Diagram
- Integrierte Onboard- und Ferndiagnose

TECHNISCHE SPEZIFIKATIONEN

- Q-Fit-Standard
- Vorbereitung für Arbeitskorb
- Fortschrittliches CAN-BUS-System
- Automatisches Nivellierungssystem für Stützen
- Automatische Ausrichtung der Vorder- und Hinterräder
- Verschub des Rahmens - rechts/links
- Automatische Feststellbremse
- Mechanische Batterieabschaltung im Motorraum
- Elektrische Anlage: 24 V - IP67

SERVICE

- Garantie: 24 Monate/2.000 Stunden