



ETB24RT

Cette nacelle télescopique est équipée d'un bloc-batterie au lithium avec charge rapide. Il s'agit d'une solution sans émission et économe en énergie adaptée à tout travail à l'intérieur. La nacelle est montée sur 4 roues motrices et directrices pour une meilleure stabilité sur tous les types de terrains. Cette nacelle comporte également un mode de pliage de la flèche pour le transport qui permet à l'engin d'être expédié via un conteneur.

TRANSPORT MODE

ÉQUIPEMENT STANDARD

- Contrôles proportionnels
- Bouton de direction sur le joystick
- Phare clignotant
- Klaxon
- Compte-heure
- Kit environnements extrêmes
- Alimentation de secours 12 V CC

PERFORMANCES

- Essieu avant oscillant pour une meilleure stabilité sur tous les types de terrains
- 4 roues directrices
- 4 roues motrices
- Essieu 4 roues motrices à traction positive
- Rotation 360° (continue)
- Essieu moteur spécial intégré

PANIER

- Panier nacelle autonivelant
- Panier nacelle rotatif +/-90°
- Prise de courant sur plateforme

SÉCURITÉ

- Système de validation de la translation
- Capteur de surcharge
- Système de diagnostic embarqué
- Indicateur d'inclinaison avec alarme
- Protection anti-écrasement
- Système de descente d'urgence

BATTERIE

- Batterie au lithium - Sans entretien
- Chargeur de batterie:80V/420Ah
- Type de chargeur : -
- Monophasé et triphasé 380 V & 220 V
- Temps de recharge de 0 à 100 % (h)*: 5,5



ZÉRO ÉMISSIONS

ÉQUIPEMENT STANDARD



ETB24RT

Hauteur max. de travail	24,80 m
Hauteur max. panier nacelle	22,80 m
Portée max.	17,80 m
Capacité de charge max. de la nacelle	454 kg
Nombre max. d'occupants	3
Pente max. admissible (repliée)	30%
Pente max. de travail	X-5°/Y-5°
Vitesse du vent max.	12,5 m/s
Rayon de braquage (extérieur)	3,22 m
Rayon de braquage (intérieur)	1,87 m
Rotation de la tourelle (continue)	360°
Type potence	Standard
Longueur potence	2,31 m
Angle mouvement potence	-
Rotation verticale potence	135°
Largeur panier nacelle	0,91 m
Longueur panier nacelle	2,44 m
Rotation panier nacelle	180°
Poids total	14 300 kg
Vitesse (configuration repliée)	6,0 km/h
Vitesse (configuration de travail)	1,1 km/h
Pneus pleins	385/45-28
Type de batteries	Batterie au lithium - Sans entretien
Chargeur de batterie	80V/420Ah
Chargeur de batterie	-
Type de chargeur	Monophasé et triphasé 380 V & 220 V
Temps de recharge de 0 à 100 % (heures)*	5,5
Système d'alimentation de secours	12V
Moteurs de conduite	54VAC/18kW
Moteurs de levage	-
Pompe moteur	-
Capacité réservoir huile	165 l
Transmission	Hydrostatique

*Calcul théorique. Le nombre est affecté par des facteurs climatiques et d'utilisation

NORMES: EN 280, ANSI/SAIA A92.20

ABAQUE DE CHARGE

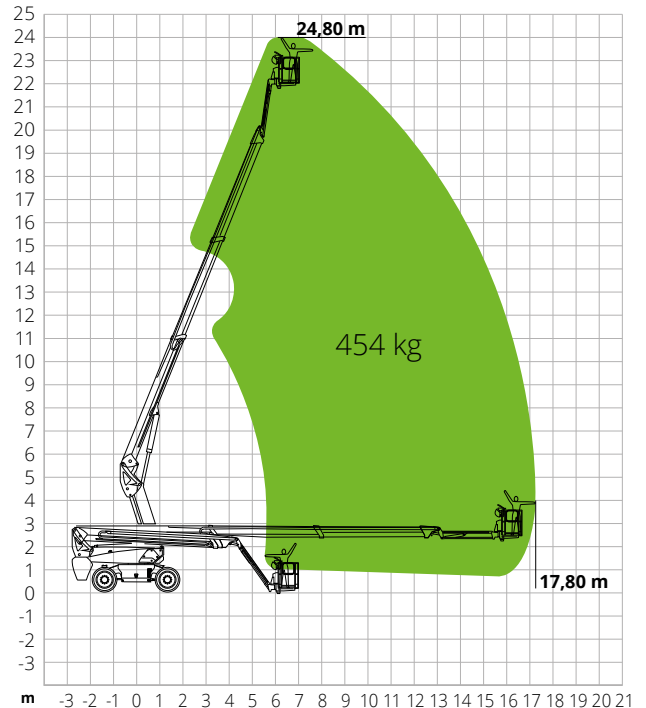

DIMENSIONS

A	Longueur nacelle	10,30 m
	Longueur nacelle (transport)	7,70 m
B	Largeur nacelle	2,50 m
	Largeur nacelle (transport)	2,50 m
C	Hauteur nacelle	2,87 m
	Hauteur nacelle (transport)	2,89 m
E	Empattement	2,80 m
	Garde au sol hors-tout	1,61 m
D	Garde au sol	0,41 m

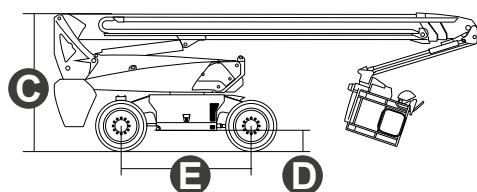
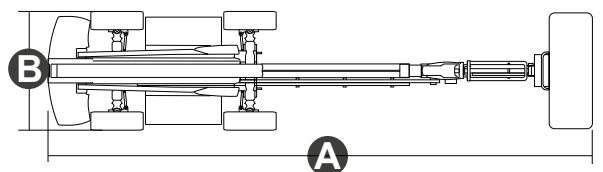

#LIFTDIFFERENT

www.magnith.com



Les données de cette brochure sont fournies à titre d'informations et peuvent faire l'objet de modifications sans préavis.