



ETB41RT

Cette nacelle télescopique est équipée d'un bloc-batterie au lithium avec charge rapide. Il s'agit d'une solution sans émission et économe en énergie adaptée à tout travail à l'intérieur. 4 modes de braquage pour la flexibilité maximum : 4 roues motrices, 4 roues directrices, en crabes et en U.

Cette nacelle comporte également un mode de pliage de la flèche pour le transport qui permet à l'engin d'être expédié via un conteneur.



ZÉRO ÉMISSIONS

TRANSPORT MODE

ÉQUIPEMENT STANDARD

- Contrôles proportionnels
- Phare clignotant
- Klaxon
- Compte-heure
- Large ouverture pour faciliter l'entretien
- Frein à pression négative avec capteur
- Système embarqué temps réel
- Capteur de surveillance de l'angle de rotation de la nacelle
- Surveillance dysfonctionnement chaîne
- Contrôle de vitesse
- Surveillance des conditions de travail
- Système de direction hydrostatique Rexroth
- Kit environnements extrêmes
- Alimentation de secours 12V/110A×2

PERFORMANCE

- 4 roues directrices
- 4 roues motrices
- Châssis extensible breveté
- Expansion d'essieu in situ
- Rotation 360° (continue)
- Système de blocage de la tourelle
- Flèche ultra-rigide
- Essieu moteur spécial intégré
- Radiateur d'huile hydraulique

BATTERIE

- Batterie au lithium - Sans entretien
- Chargeur de batterie:358.4V/200Ah
- Type de chargeur : 48VDC/60A
- Trifase 380V
- Temps de recharge de 0 à 100 % (h)*: 12

SÉCURITÉ

- Système de validation de la translation
- Capteur de surcharge
- Système de diagnostic embarqué
- Indicateur d'inclinaison avec alarme
- Capteur de protection du fond du panier nacelle
- Alarmes de descente et de mouvement
- Protection anti-écrasement
- Cat.3 Architecture de sécurité - ISO 13849-1

PANIER

- Panier nacelle autonivelant
- Panier nacelle rotatif +/-90°
- Prise de courant sur plateforme

ÉQUIPEMENT STANDARD



ETB41RT

Hauteur max. de travail	41,00 m
Hauteur max. panier nacelle	39,00 m
Portée max.	24.00 m / 21.00 m
Capacité de charge max. de la nacelle	300/454 kg
Nombre max. d'occupants	3
Pente max. admissible (repliée)	45%
Pente max. de travail	5°
Vitesse du vent max.	12,5 m/s
Rayon de braquage (extérieur)	6,2 m
Rayon de braquage (intérieur)	2,45 m
Rotation de la tourelle (continue)	360°
Type potence	Standard
Longueur potence	4,20 m
Angle mouvement potence	75°
Rotation verticale potence	240°
Largeur panier nacelle	0,90 m
Longueur panier nacelle	2,44 m
Rotation panier nacelle	180°
Poids total	20 400 kg
Vitesse (configuration repliée)	5,0 km/h
Vitesse (configuration de travail)	0,80 km/h
Pneus pleins	445/50-D710
Type de batteries	Batterie au lithium - Sans entretien
Chargeur de batterie	358.4V/200Ah
Chargeur de batterie	358.4V/32A
Type de chargeur	Triphasé 380 V
Temps de recharge de 0 à 100 % (heures)*	12
Système d'alimentation de secours	12V/110Ax2
Moteurs de conduite	-
Moteurs de levage	-
Pompe moteur	360V/30kW
Capacité réservoir huile	150 l
Transmission	Hydrostatique

*Calcul théorique. Le nombre est affecté par des facteurs climatiques et d'utilisation

NORMES: EN 280, ANSI/SAIA A92.20

ABAQUE DE CHARGE

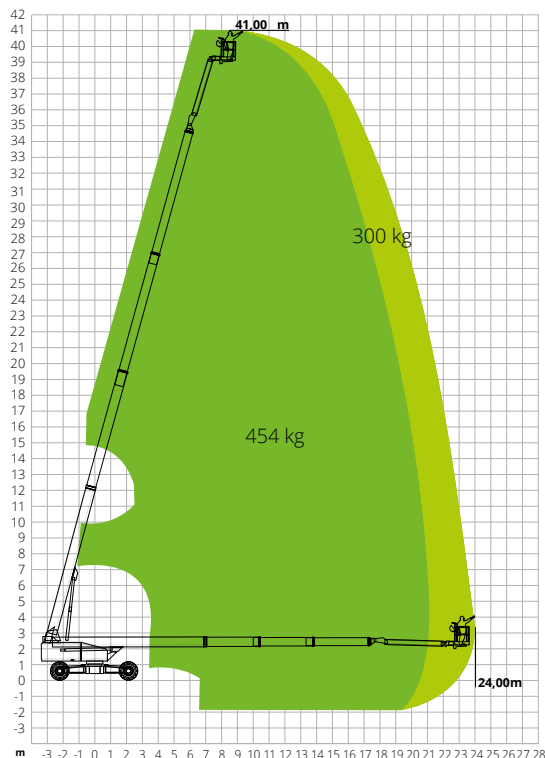

DIMENSIONS

A	Longueur nacelle	16,50 m
	Longueur nacelle (transport)	11,93 m
B	Largeur nacelle (transport)	2,50 m
	Largeur nacelle (essieu développé)	4,15 m
	Largeur nacelle (essieu rétracté)	2,45 m
C	Hauteur nacelle	2,82 m
	Hauteur nacelle (transport)	2,89 m
	Empattement (essieu développé)	4,07 m
D	Empattement (essieu rétracté)	4,30 m
	Garde au sol hors-tout	1,39 m
	Garde au sol	0,38 m

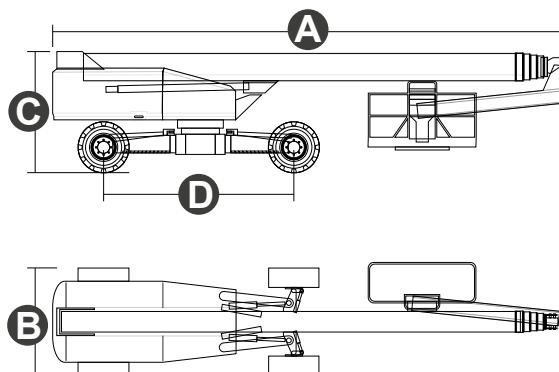

#LIFTDIFFERENT

www.magnith.com



Les données de cette brochure sont fournies à titre d'informations et peuvent faire l'objet de modifications sans préavis.