



# TH

## 5,5.24



BÂTIMENT



LOGISTIQUE



MINES ET  
CARRIÈRES

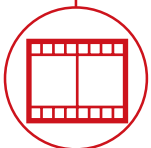

ÉVÈNEMENTIEL  
ET CINÉMA

TH

5,5.24



### CABINE

Sécurité et visibilité  
au top de la catégorie



### PERFORMANCES

Levage avec des performances  
sans égales



### LOAD LIVE DIAGRAM

2 affichages dynamiques de  
l'abaque de charge en temps réel

**TH**  
**5,5.24**

**DIMENSIONS (mm)**

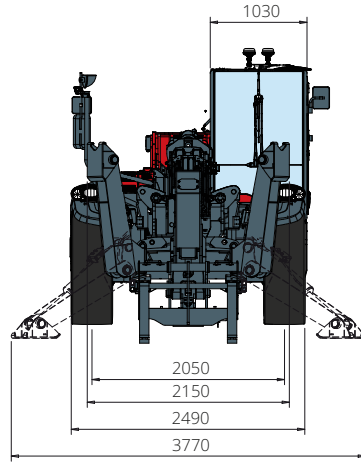

Vue  
**FRONTALE**

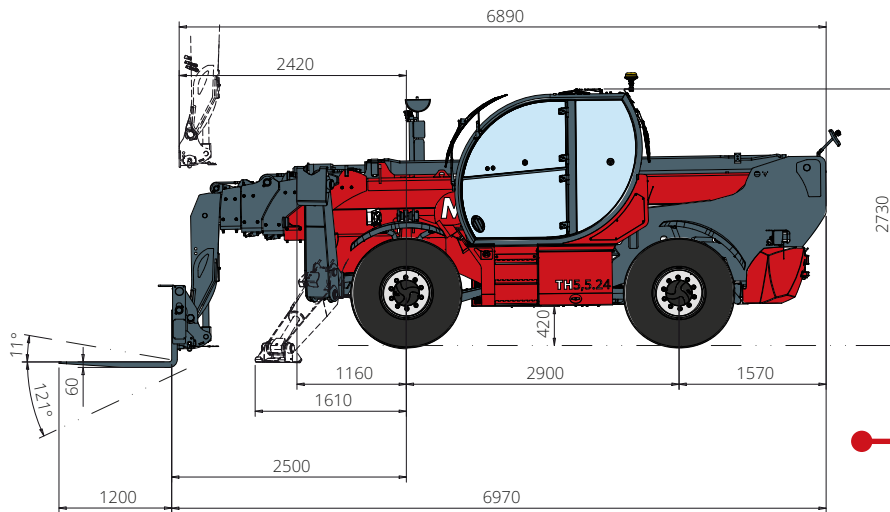

Vue  
**LATÉRALE**

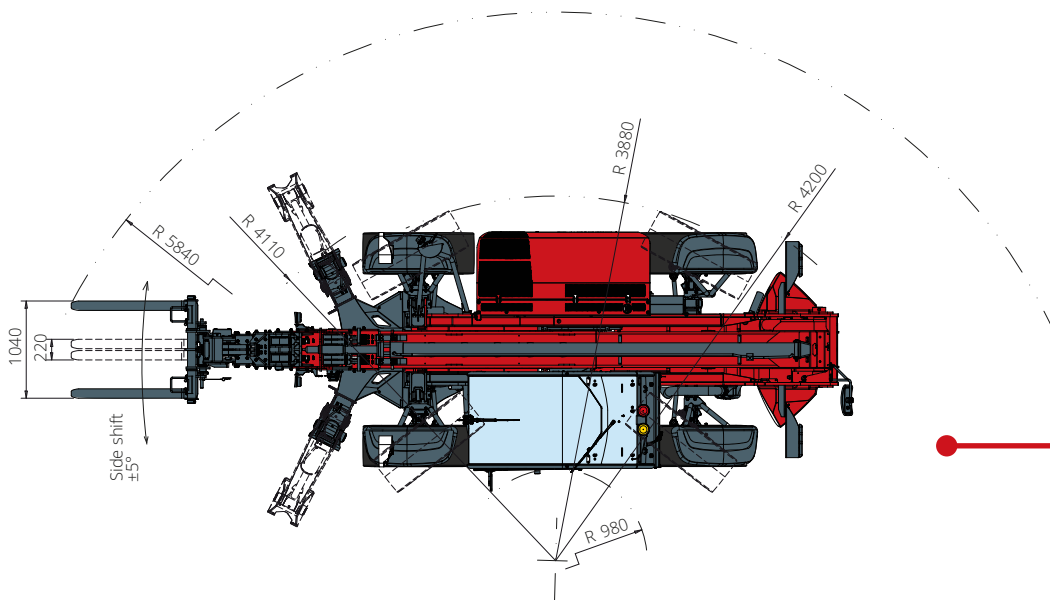

Vue  
**DE HAUT**

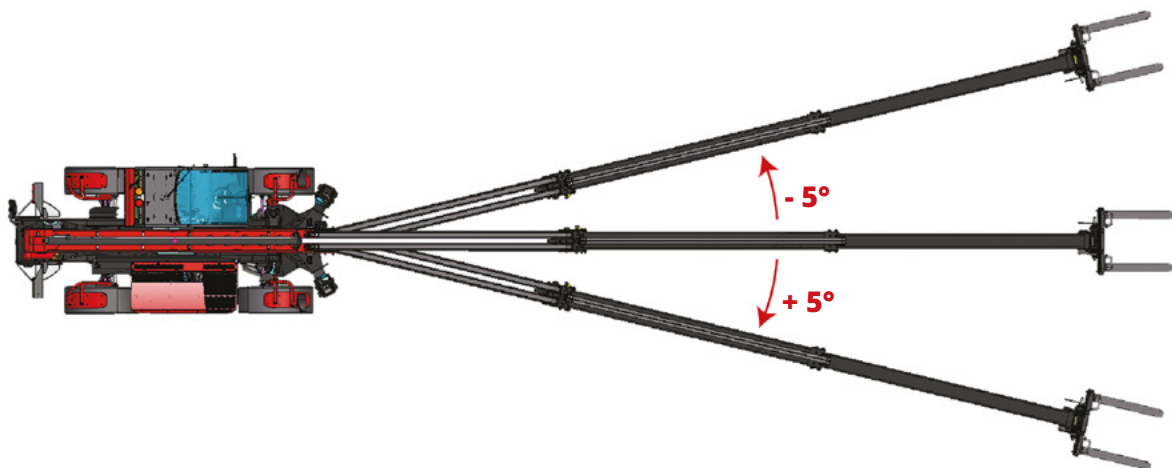

## DÉPLACEMENT LATÉRAL

Cet élévateur télescopique est doté de déplacement latéral permettant le mouvement latéral de la partie arrière du châssis, et avec celui-ci, du bras télescopique par rapport à l'axe longitudinal de la machine pour corriger la position de la charge sans avoir besoin de déplacer le véhicule.

En effet ce système permet un déplacement latéral de  $\pm 5^\circ$  qui correspondant à un déport latéral de  $\pm 1,5$  m avec le bras entièrement sorti, indépendamment de l'accessoire monté.



Abaque de charge avec  
**STABILISATEURS DÉPLOYÉS**

ATT-03-040

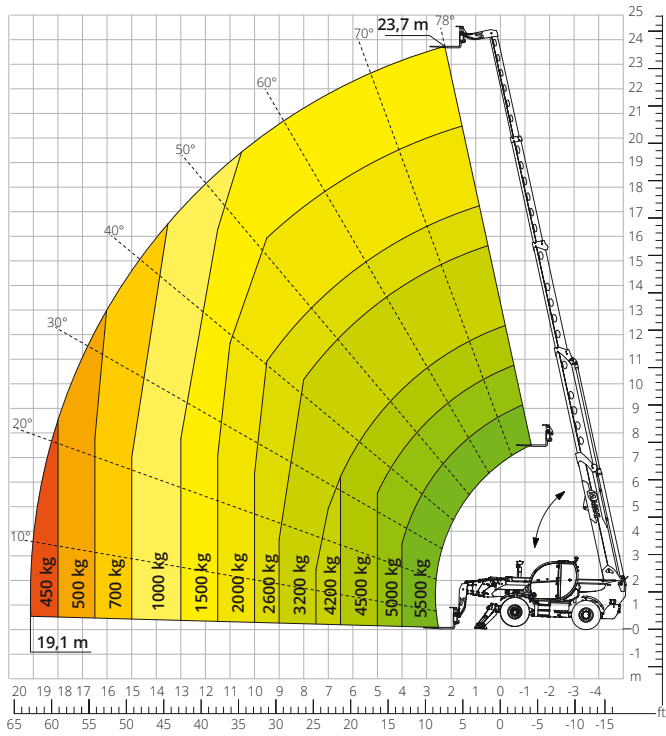

Abaque de charge avec  
**TABLIER PORTE-FOURCHES FLOTTANTES  
PLUS GRAND 72x72**

ATT-03-048

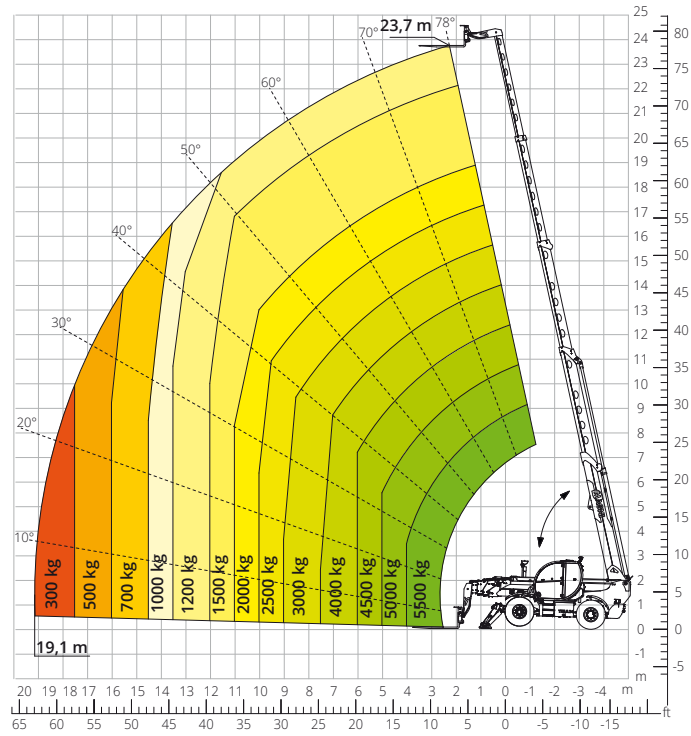

Abaque de charge  
**TABLIER PORTE-FOURCHES FLOTTANTES  
PLUS GRAND 72x72 SUR PNEUS**

ATT-03-048

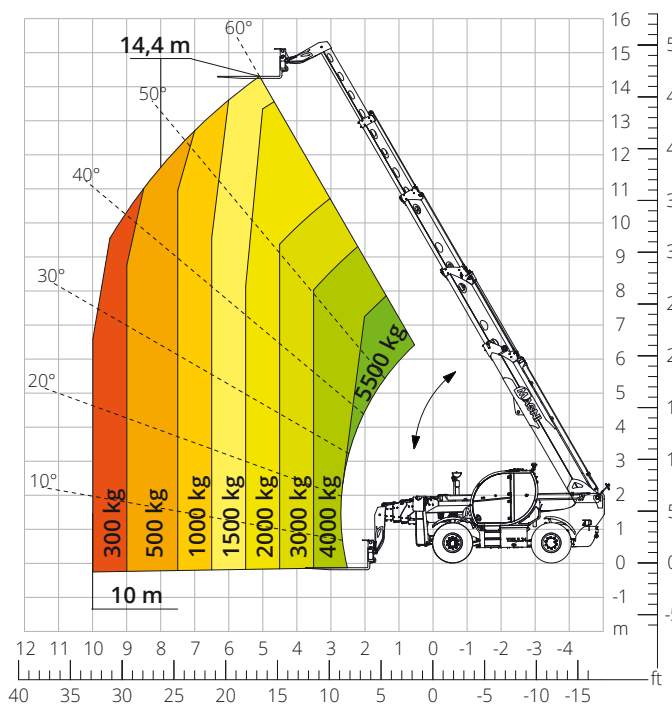

Abaque de charge avec  
**FOURCHES ET ESSIEU BLOQUÉ  
(ÉTATS-UNIS UNIQUEMENT)**

ATT-03-040

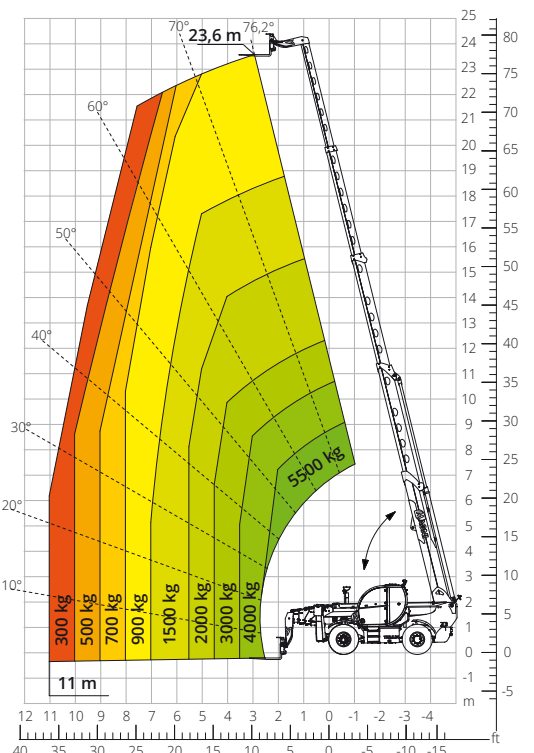

Abaque de charge avec  
**FOURCHES ET ESSIEU OSCILLANT**

ATT-03-040

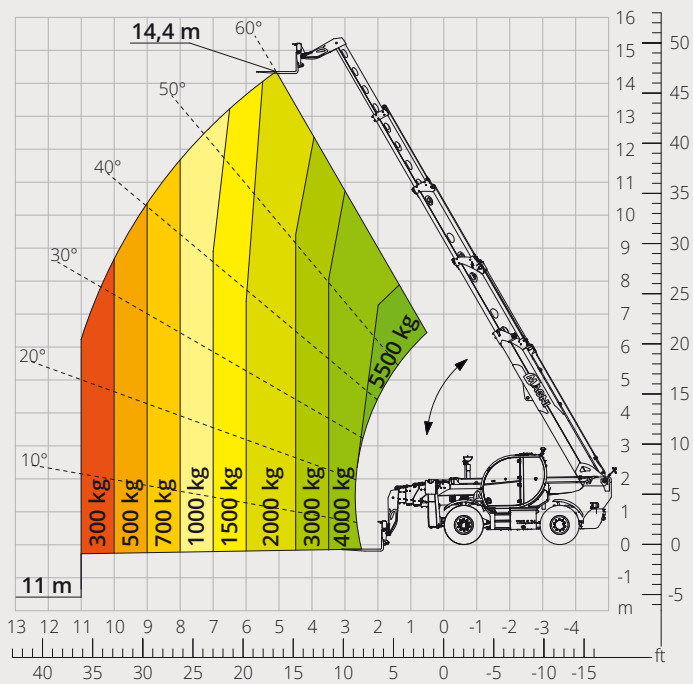

Abaque de charge avec  
**CROCHET 6 000 kg**

ATT-05-001

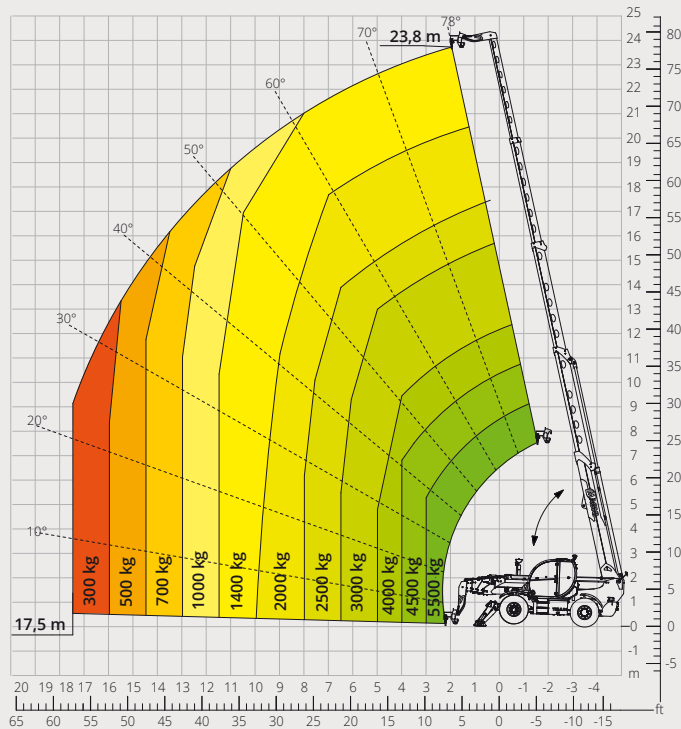

Abaque de charge avec  
**POTENCE 2 000 kg**

ATT-04-013

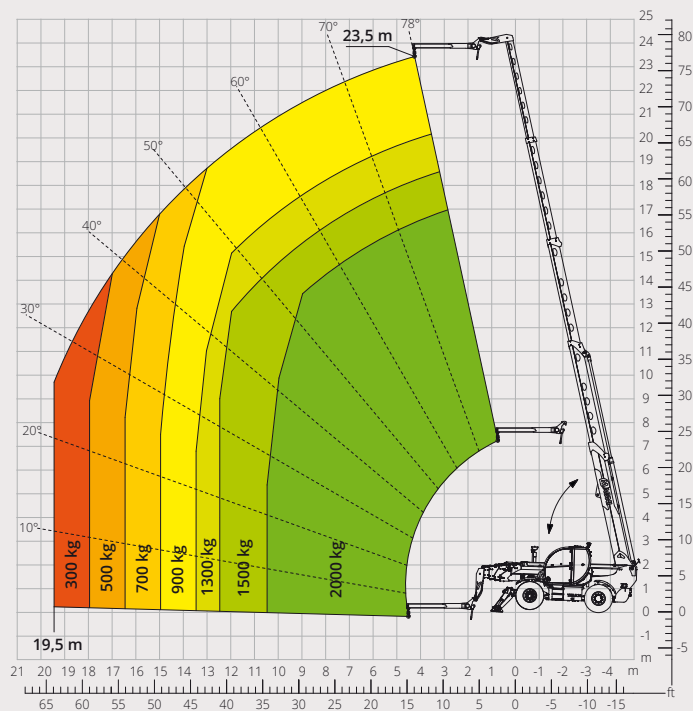

<b>Désignation machine</b>	Chariot élévateur télescopique	TH 5,5,24
	Capacité max. de levage	5 500 kg
	Hauteur max. de levage	23,70 m
	Portée max. de la flèche	19,10 m
<b>Stabilisateurs</b>	Type	Pivotants
<b>Moteur</b>	Modèle	<b>Deutz TCD 3,6 L4 EDG - Stage IIIA</b>   <b>Deutz TCD 3,6 L4 Stage V</b>
	Puissance nominale	100 kW (136 ch) à 2 200 t/min
	Couple maximal	500 Nm à 1 600 t/min
	Cylindrée	3,6 l
	Nombre cylindres	4 en ligne
	Configuration moteur	Diesel à injection directe turbocompressé
	Installation de refroidissement	Eau - intercooler
<b>Transmission</b>	Type	Hydrostatique
	Pression maximale	500 bar
	Boîte de vitesses	Boîte transfert à 2 rapports avant et arrière
<b>Essieux et freins</b>	Type	Essieux avec réducteurs épicycloïdaux
	Essieu avant	Oscillant, directionnel avec nivellement +/- 8°
	Essieu arrière	Oscillant, directionnel avec blocage hydraulique
	Nbre roues motrices/directrices	4 roues motrices/directrices
	Modes de braquage	Frontal/À quatre roues/En crabe
	Frein de service	Multidisque à bain d'huile sur essieux avant et arrière
	Frein de stationnement	Hydraulique à action négative sur essieu avant
<b>Performances</b>	Dimensions des pneus	445/65 R22,5
	Vitesse maximale de déplacement	40 km/h
	Pente accessible (sans charge)	44%
	Rayon de braquage (aux fourches)	5 840 mm
<b>Poids</b>	Total à vide*	16 100 kg
	Avant à vide (flèche rétractée et baissée)*	6 700 kg
	Arrière à vide (flèche rétractée et baissée)*	9 400 kg
<b>Capacité réservoirs et circuits</b>	Gazole	150 l
	AdBlue	10 l
	Huile hydraulique	93 l
	Huile moteur	9 l
<b>Système hydraulique mouvements</b>	Liquide de refroidissement	20 l
	Type installations	Load sensing
	Pompe services	Variable displacement
	Capacité hydraulique maximale	105 l/min
	Capacité hydraulique maximale tête de flèche	75 l/min
	Pression maximale de travail	350 bar
	Distributeur pour mouvements flèche	Distributeur électro-proportionnel SIL 2
Commande mouvements	1 joystick avec consentement manœuvre intégré	
<b>Normes appliquées</b>	2006/42/CE: Directive Machines UE	
	2016/1628: Règlement UE relatif aux émissions des moteurs Stage V	
	EN 1459-X : Normes relatives à la sécurité des chariots automoteurs à portée variable	
	EN 280-1/EN 280-2 : normes relatives aux plates-formes élévatrices mobiles de personnel (si disponibles)	
ROPS/FOPS niveau 2 : normes pour la structure de protection		

Les données de cette brochure sont fournies à titre d'informations et peuvent faire l'objet de modifications sans préavis.

Toutes les images sont fournies à titre indicatif uniquement et pourraient ne pas représenter exactement le produit.

\* Le poids mentionné se rapporte à l'engin à vide avec équipement standard et pourrait varier selon la configuration choisie.

## La configuration standard de la machine inclut :

### CABINE

- Siège Comfort avec appui-tête réglable
- Colonne de direction réglable
- Joypad analogique
- Pare-soleil réglable
- Chauffage
- Climatisation
- Autoradio FM/AM avec USB et connexion Bluetooth
- Éclairage d'ambiance LED
- Entrées USB Type-A et Type-C (5 V)

### INFORMATIONS EN TEMPS RÉEL

- Écran tactile 7 pouces
- MCTS - Logiciel embarqué Magni Combi Touch System
- Système de reconnaissance automatique des outils RFID
- LMI - Système de contrôle de charge
- LLD - Abaques de charge en temps réel
- Diagnostic intégré à bord et à distance

### CARACTÉRISTIQUES TECHNIQUES

- Q-Fit standard
- Préconfiguration pour panier nacelle
- Système avancé CAN-BUS à trois lignes
- Système de nivellement automatique pour stabilisateurs
- Alignement automatique des roues avant et arrière
- Système de déplacement latéral du châssis
- Frein de stationnement automatique
- Coupe-batterie mécanique du compartiment moteur
- Circuit électrique : 24 V -IP67

### SERVICE

- Garantie 24 mois ou 2 000 heures