

MJP 11.5 AC

Piattaforma verticale semovente alimentata a batteria. Ha una struttura leggera ma robusta, per lavorare in totale sicurezza.

La rotazione della torretta di 345° è la soluzione ottimale per lavorare sia in spazi interni che esterni. L'inclinazione del braccio è molto utile per la manutenzione in spazi interni.

**ZERO EMISSIONI**

EQUIPAGGIAMENTO STD:

- Controlli proporzionali
- protezione automatica del sottoscocca
- porta auto-bloccante sulla piattaforma
- Traslazione consentita alla massima altezza
- Sbraccio orizzontale piattaforma
- pneumatici anti-traccia
- 2WD
- 2 ruote sterzanti
- Impianto frenante automatico
- Sistema di discesa di emergenza
- Pulsante di arresto di emergenza
- Sistema diagnostico di bordo
- Sensore inclinazione con allarme
- Sensori di allarme movimento
- Clacson
- Contatore
- Protezione caricatore
- Faro lampeggiante
- Carter apribile per manutenzione facilitata
- Rotazione della torretta 345°
- Estensione orizzontale di 3 m
- Tubi con sistema anti esplosione
- Sistema di controllo del carico in piattaforma
- Sistema di abilitazione alla traslazione
- Indicatore di carica
- Rilascio del freno manuale
- Punti di ancoraggio e sollevamento
- Fori integrati per trasporto con forche

APPLICAZIONI PRINCIPALI



Manutenzione



Impiantistica



Edilizia



Pulizia

Pittura
Restauro

MJP 11.5 AC

Portata	200 kg
N. max di occupanti	2/1
Altezza di lavoro	11,2 m
Altezza massima della piattaforma	9,2 m
Sbraccio massimo orizzontale	3 m
Altezza snodo articolazione	7,89 m
A Lunghezza totale	2,62 m
B Larghezza totale	1 m
H Altezza totale	1,99 m
Dimensioni piattaforma (lunghezza/larghezza)	0,62 m x 0,87 m
Luce libera dal suolo (chiusa)	0,07 m
Luce libera dal suolo (aperta)	0,02 m
C Passo	1,22 m
Raggio di sterzata (dentro/fuori)	0 / 1,80 m
Rotazione torretta	345°
Movimento braccetto	+70°/-60°
Motore di guida	24 V / 1,5 kW
Motore di sollevamento	24 V / 3 kW
Velocità (chiusa)	4,5 km/h
Velocità (aperta)	0,5 km/h
Velocità su/giù	95 / 50 sec
Batterie	24 V / 240 Ah batterie AGM senza manutenzione
Caricabatterie integrato	24 V / 30 A
Pendenza superabile	25%
Pendenza massima di lavoro (uso interno)	2,5° / 2,5°
Pneumatici antitraccia	381x127 mm
Peso	2950 kg

NORMATIVE: EN 280, ANSI/SAIA A92.20

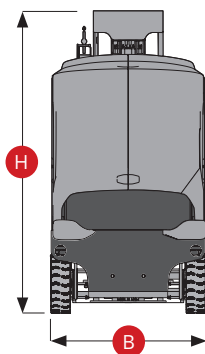
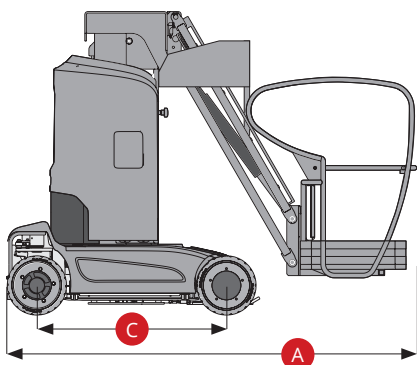

Sistema antiribaltamento



Fori integrati per trasporto forche

DIAGRAMMA DI CARICO

