

# MJP 11.5 AC

Accugevoede gemotoriseerde masthoogwerker. Hij heeft een lichte maar robuuste structuur om in alle veiligheid te kunnen werken. De rotatie van de bovenwagen van 345° is dit de optimale oplossing om zowel binnen als buiten te werken. De helling van de jib is erg handig voor onderhoud in binnenruimtes.



**NULEMISSIE**

## STANDAARDUITRUSTING:

- Proportionele bedieningselementen
- Automatische bescherming van het onderstel
- Zelfvergrendelende deur op het werkplatform
- Verplaatsing toegestaan op de maximumhoogte
- Horizontale reikwijdte werkplatform
- non-marking banden
- 2WD
- 2-wielbesturing
- Automatisch remsysteem
- Nooddaalsysteem
- Noodstopknop
- Diagnosesysteem aan boord
- Kantelsensor met alarm
- Bewegingsalarmsensoren
- Claxon
- Urenteller
- Laderbeveiliging
- Zwaailicht
- Carter dat kan worden geopend voor eenvoudig onderhoud
- Rotatie van de bovenwagen van 345°
- Horizontale reikwijdte van 3 m
- Leidingen met explosiebeveiliging
- Sensor bewaking rotatiehoek van de hoogwerker
- Autorisatiesysteem verplaatsing
- Oplaadindicator
- Ontgrendeling handmatige rem
- Anker- en hijspunten
- Ingebouwde gaten voor laadvorken

## BELANGRIJKSTE TOEPASSINGEN



Onderhoud



Installatietechniek



Bouw



Opslag



Reiniging



Schilderwerk en renovatie

## MJP 11.5

Draagvermogen	200 kg
Max. aantal personen	2/1
Werkhoogte	11,2 m
Maximumhoogte werkplatform	9,2 m
Maximale horizontale reikwijdte	3 m
Hoogte scharnierpunt	7,89 m
<b>A</b> Totale lengte	2,62 m
<b>B</b> Totale breedte	1 m
<b>H</b> Totale hoogte	1,99 m
Afmetingen werkplatform (lengte/breedte)	0,62 m x 0,87 m
Bodemvrijheid (gesloten)	0,07 m
Bodemvrijheid (geopend)	0,02 m
<b>C</b> Wielbasis	1,22 m
Draaicirkel (binnen/buiten)	0 / 1,80 m
Rotatie bovenwagen	345°
Beweging jib	+70°/-60°
Rijmotor	24 V / 1,5 kW
Hefmotor	24 V / 3 kW
Snelheid (gesloten)	4,5 km/h
Snelheid (geopend)	0,5 km/h
Snelheid omhoog/omlaag	95 / 50 sec
Accu's	24 V / 240 Ah onderhoudsvrije AGM-accu's
Ingebouwde acculader	24 V / 30 A
Klimvermogen	25%
Maximale hellingshoek werk (gebruik binnen)	2,5° / 2,5°
Non-marking banden	381x127 mm
Gewicht	2950 kg

TOEPASSELIJKE NORMEN: EN 280, ANSI/SAIA A92.20

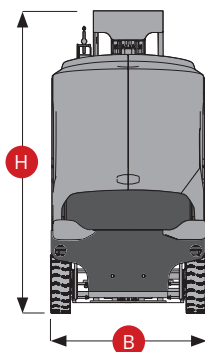
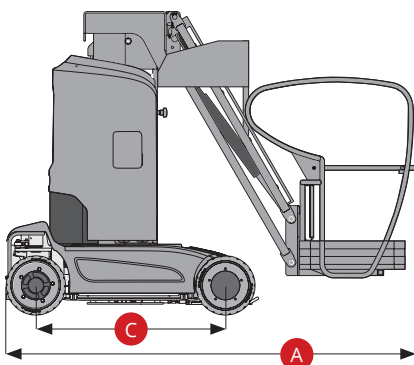

Kantelbeveiliging



Ingebouwde gaten voor laadvorken

## LASTDIAGRAM

