

# HTH

## 50.14

De HTH 50.14 verreiker is ideaal om in alle veiligheid grote, volumineuze lasten te verplaatsen. Hij kan tot 50 ton heffen en is compatibel met een breed scala aan accessoires, wat hem extreem veelzijdig maakt. Deze verreiker is uitgerust met een RFID-systeem voor de automatische detectie van de verschillende gebruikte toebehoren en is geschikt voor een breed scala aan toepassingen in de zware industrie en mijnbouw. Zijn vierwielaandrijving, drie manoeuvreermodi en hoge bodemvrijheid maken hem op alle soorten terreinen uiterst wendbaar.



### GEBRUIKSGBIEDEN



ZWARE  
INDUSTRIE



EXTREME  
LOGISTIEK



STEENGROEVEN  
EN MIJNEN



SPECIALE  
PROJECTEN

# HTH 50.14

<b>Anduiding van de machine</b>	Maximaal hefvermogen	50.000 kg
	Zwaartepunt	1.200 mm
	Maximale hefhoogte	14,00 m
	Max. reikwijdte	8,00 m
<b>Motor</b>	Nominaal vermogen	500 - 700 kW
	Motorconfiguratie	Common rail turbodiesel met directe inspuiting
	Koelsysteem	Water - intercooler
<b>Cabine</b>	Ruitenwisser voor, achter en boven	•
	Rijverlichting, zwaailicht	•
	Achteruitkijkspiegels	•
	Verwarming - Airconditioning	•
<b>Bedienings-elementen</b>	Multifunctionele elektro-proportionele joystick	•
<b>Assen en remmen</b>	Heavy-duty met planetaire tandwielkasten	•
	Eén stuurcilinder voor elke as	•
	3 stuurmodi	- voorwielbesturing - concentrische vierwielbesturing - krabbesturing
	Pendelas achter	•
	Bekrachtigde hydraulische meerschijvenrem in oliebad op beide assen, met dubbel circuit	•
	Negatieve parkeerrem	•
<b>Prestaties</b>	Maximale verplaatsingssnelheid	20 km/h
	Minimal Draaicirkel (bij de vorken)	9.600 mm
<b>Gewichten</b>	Totaal leeggewicht	68.000 kg
	Leeggewicht vóór (arm ingeschoven en omlaag)	28.000 kg
	Leeggewicht achter (arm ingeschoven en omlaag)	40.000 kg
<b>Transmissie</b>	Hydrostatisch	Rexroth
	Elektronisch bestuurd hydrostatische pomp met variabel slagvolume	•
	Hydrostatische motor met variabel slagvolume	Twee
	Versnellingsbak	Hydraulische dropbox met 3 versnellingen vooruit en achteruit Hydraulische differentieelblokkering
<b>Hydraulisch systeem voor de bewegingen</b>	Load sensing zuigerpomp	•
	Circuit van 350 bar	•
	Proportioneel hydraulisch ventielenblok	•
	Filters op de zuig- en retourleidingen	•
	Hogedrukslangen	•
<b>Inhoud tanks en installaties</b>	Diesel	N.b.
	AdBlue*	N.b.
	Hydraulische olie	N.b.
	Motorolie	N.b.
	Koelvloeistof	N.b.
<b>Veiligheid</b>	Elektronisch veiligheidssysteem voor de lastcontrole met bepaling van de opgeheven last, de straal en vergelijking met de opgeslagen diagrammen.	•
	Stopinrichting voor bezwarende bewegingen van de last	•
	Veiligheidsventielen op de cilinders	•

# HTH 50.14

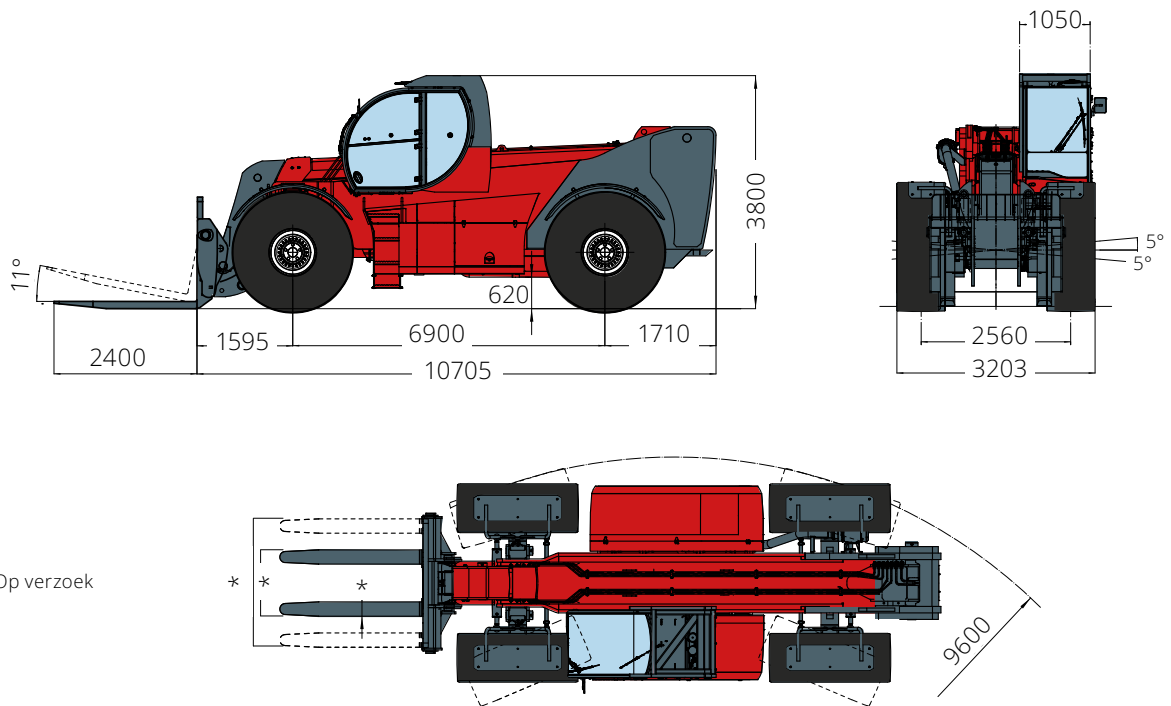

Lastdiagram met vorken

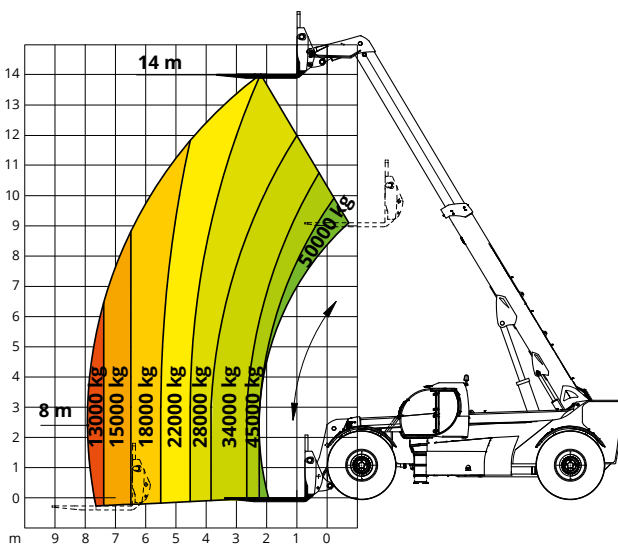

Lastdiagram met vorken voor containers 20"-40"

