



# ETB28RT

Telescoophoogwerkers



## STANDAARDUITRUSTING

- Oscillerende vooras
- Twee reissnelheden
- 4-wielbesturing
- 4-wielaandrijving
- Rotatie 360° (continu)
- Speciale ingebouwde aangedreven as voor bouwmachines
- Proportionele bedieningselementen
- Stuurknop op joystick
- Zwaailicht
- Niet-markerende banden
- Claxon
- Urenteller
- Set extreme omgevingen
- Noodvoeding van 12 V DC

## ACCU

- Lithium accu - onderhoudsvrij
- Vermogen accu's: 80V/520Ah
- Monofase en driefasig 220V en 380V
- Laadtijd van 0 tot 100% (uur)\*: 8

## WERKPLATFORM

- Zelfnivellerend
- Roterend +/-90°
- Stopcontact Schuko 16A/250 V

## VEILIGHEID

- Autorisatiesysteem verplaatsing
- Controlesysteem voor de belasting in platform
- Diagnosesysteem aan boord
- Nooddaalsysteem
- Kantelindicator met alarm
- Beknellingsbeveiliging



BOUW



LOGISTIEKE

## LASTDIAGRAM

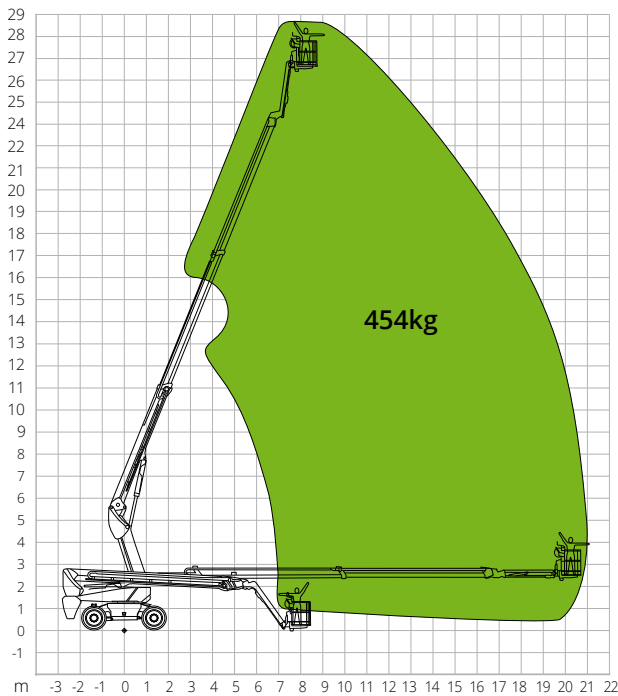

## AFMETINGEN

|                                      |                 |
|--------------------------------------|-----------------|
| Lengte hoogwerker (transport)        | 8,75 m          |
| Breedte hoogwerker (transport)       | 2,50 m          |
| Breedte hoogwerker (uitgeschoven as) | -               |
| Breedte hoogwerker (ingeschoven as)  | -               |
| Hoogte hoogwerker (transport)        | 2,96 m          |
| Wielbasis                            | <b>B</b> 2,80 m |
| Wielbasis (uitgeschoven as)          | -               |
| Wielbasis (ingeschoven as)           | -               |
| Bodemvrijheid buiten de omtrek       | 1,61 m          |
| Bodemvrijheid vanaf de grond         | <b>A</b> 0,41 m |

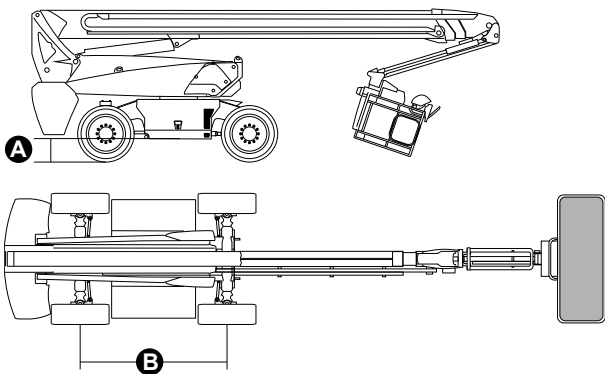

### TOEPASSELIJKE NORMEN: EN 280-1, ANSI/SAIA A92.20

De informatie in deze brochure is informatief en kan te allen tijde zonder voorafgaande kennisgeving worden gewijzigd. Alle afbeeldingen dienen slechts ter illustratie en zijn mogelijk geen exacte weergaven van het product.

## ETB28RT

### Technische gegevens

|                          |           |
|--------------------------|-----------|
| Max. werkhogte           | 28,50 m   |
| Max. hoogte werkplatform | 26,50 m   |
| Max. reikwijdte          | 21,80 m   |
| Draaicirkel (buiten)     | 3,22 m    |
| Draaicirkel (binnen)     | 1,87 m    |
| Breedte werkplatform     | 0,91 m    |
| Lengte werkplatform      | 2,44 m    |
| Rotatie werkplatform     | 180°      |
| Type jib                 | Standaard |
| Lengte jib               | 2,31 m    |
| Verticale rotatie jib    | 135°      |
| Bewegingshoek jib        | -         |
| Noodvoedingssysteem      | 12V DC    |

### Prestaties

|                                  |           |
|----------------------------------|-----------|
| Max. draagvermogen werkplatform  | 454 kg    |
| Max. aantal personen             | 3         |
| Max. hellingsvermogen (gesloten) | 30%       |
| Max. hellingshoek werk           | X-5°/Y-5° |
| Max. windsnelheid                | 12,5 m/s  |
| Snelheid (gesloten configuratie) | 6,0 km/h  |
| Snelheid (werkconfiguratie)      | 1,1 km/h  |
| Rotatie bovenwagen (continu)     | 360°      |

### Motor

|                 |               |
|-----------------|---------------|
| Stuurvermogen   | 54VAC/18kW    |
| Motorpomp       | -             |
| Inhoud olietank | 165 l         |
| Overbrenging    | Hydrostatisch |

### Specifieke kenmerken

|                                |                                    |
|--------------------------------|------------------------------------|
| Banden                         | 385/45-28                          |
| Type accu                      | Lithium accu - onderhoudsvrij      |
| Vermogen accu's                | 520 Ah/80 V                        |
| Acculader                      | -                                  |
| Type acculader                 | Monofase en driefasig 220V en 380V |
| Laadtijd van 0 tot 100% (uur)* | 8                                  |
| Hefmotoren                     | -                                  |
| <b>Totaalgewicht</b>           | <b>18.400 kg</b>                   |

\*Theoretische berekening. De telling wordt beïnvloed door klimatologische en gebruiksfactoren