

**IN**
OUT
4WD
4WS

HTB22RT

Telescoophoogwerkers



STANDAARDUITRUSTING

- Oscillerende vooras
- Twee reissnelheden
- 4-wielbesturing
- 4-wielaandrijving
- Rotatie 360° (continu)
- Speciale ingebouwde aangedreven as voor bouwmachines
- Proportionele bedieningselementen
- Stuurknop op joystick
- Zwaailicht
- Niet-markerende banden
- Claxon
- Urenteller
- Set extreme omgevingen
- Noodvoeding van 12 V DC

ACCU

- Lithium accu - onderhoudsvrij
- Vermogen accu's: 80V/320 Ah
- Monofase 220V
- Motor Range Extender: Kubota Z482/9.8 kW
- Laadtijd van 0 tot 100% (uur)*: 5

WERKPLATFORM

- Zelfnivellerend
- Roterend +/-90°
- Stopcontact Schuko 16A/250 V

VEILIGHEID

- Autorisatiesysteem verplaatsing
- Controlesysteem voor de belasting in platform
- Diagnosesysteem aan boord
- Nooddaalsysteem
- Kantelindicator met alarm
- Beknellingsbeveiliging

**BOUW****LOGISTIEKE**

LASTDIAGRAM

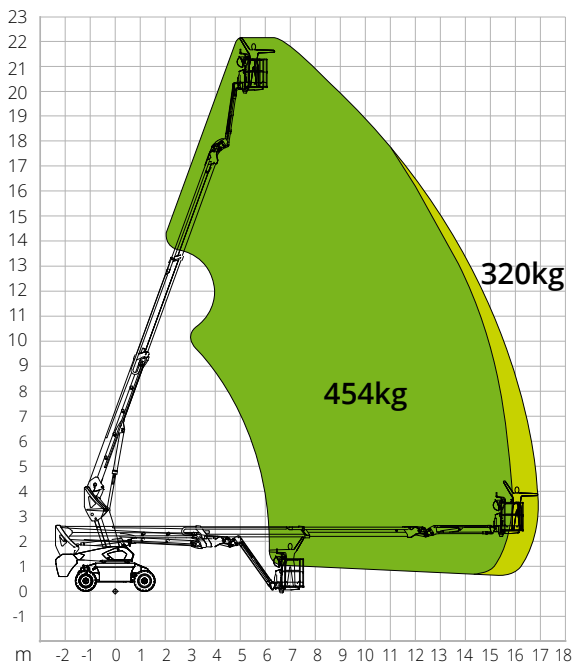

AFMETINGEN

| | |
|--|--------|
| Lengte hoogwerker (transport) | 7,25 m |
| Breedte hoogwerker (transport) | 2,50 m |
| Breedte hoogwerker (uitgeschoven as) | - |
| Breedte hoogwerker (ingeschoven as) | - |
| Hoogte hoogwerker (transport) | 2,70 m |
| Wielbasis B | 2,40 m |
| Wielbasis (uitgeschoven as) | - |
| Wielbasis (ingeschoven as) | - |
| Bodemvrijheid buiten de omtrek | 1,19 m |
| Bodemvrijheid vanaf de grond A | 0,28 m |

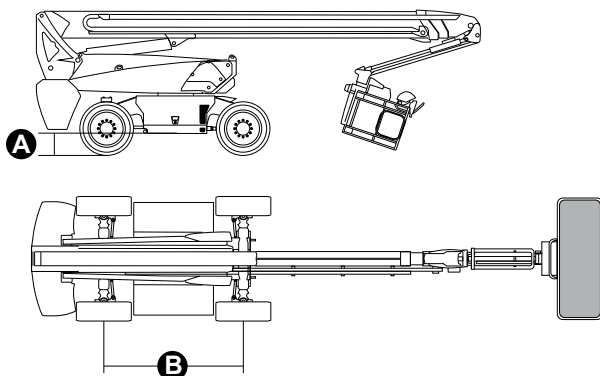

TOEPASSELIJKE NORMEN: EN 280-1, ANSI/SAIA A92.20

De informatie in deze brochure is informatief en kan te allen tijde zonder voorafgaande kennisgeving worden gewijzigd. Alle afbeeldingen dienen slechts ter illustratie en zijn mogelijk geen exacte weergaven van het product.

HTB22RT

Technische gegevens

| | |
|--------------------------|-----------|
| Max. werkhogte | 22,60 m |
| Max. hoogte werkplatform | 20,60 m |
| Max. reikwijdte | 17,28 m |
| Draaicirkel (buiten) | 2,62 m |
| Draaicirkel (binnen) | 1,65 m |
| Breedte werkplatform | 0,91 m |
| Lengte werkplatform | 2,44 m |
| Rotatie werkplatform | 180° |
| Type jib | Standaard |
| Lengte jib | 2,31 m |
| Verticale rotatie jib | 135° |
| Bewegingshoek jib | - |
| Noodvoedingssysteem | 12 V DC |

Prestaties

| | |
|----------------------------------|-----------------|
| Max. draagvermogen werkplatform | 320 kg / 454 kg |
| Max. aantal personen | 3 |
| Max. hellingsvermogen (gesloten) | 30% |
| Max. hellingshoek werk | X-5°/Y-5° |
| Max. windsnelheid | 12,5 m/s |
| Snelheid (gesloten configuratie) | 6,0 km/h |
| Snelheid (werkconfiguratie) | 1,1 km/h |
| Rotatie bovenwagen (continu) | 360° |

Motor

| | |
|----------------------|-------------------|
| Stuurvermogen | 54VAC/18kW |
| Motorpomp | - |
| Motor Range Extender | Kubota Z482/9.8kW |
| Inhoud dieseltank | 110 l |
| Inhoud olietank | 165 l |
| Overbrenging | Hydrostatisch |

Specifieke kenmerken

| | |
|--------------------------------|-------------------------------|
| Banden | 315/55D20 |
| Type accu | Lithium accu - onderhoudsvrij |
| Vermogen accu's | 320Ah/80V |
| Acculader | - |
| Type acculader | Monofase 220V |
| Laadtijd van 0 tot 100% (uur)* | 5 |
| Hefmotoren | - |

Totaalgewicht 13.200 kg

*Theoretische berekening. De telling wordt beïnvloed door klimatologische en gebruiksfactoren